



# 6.25



#### SETTORI DI UTILIZZO



INDUSTRIA



EDILIZIA

Altezza massima di sollevamento: 25,00 m  
Sbraccio massimo: 21,20 m  
Trasmissione idrostatica  
a controllo elettronico  
Correttore di livello automatico  
Stabilizzatori a forbice

# SU STABILIZZATORI

DIAGRAMMA PORTATE SU **STABILIZZATORI ESTESI 360°**

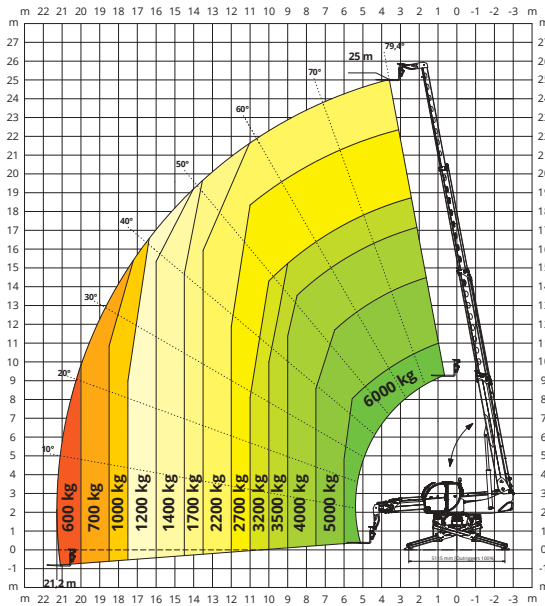

# SU PNEUMATICI

DIAGRAMMA PORTATE **FRONTALE SU PNEUMATICI**

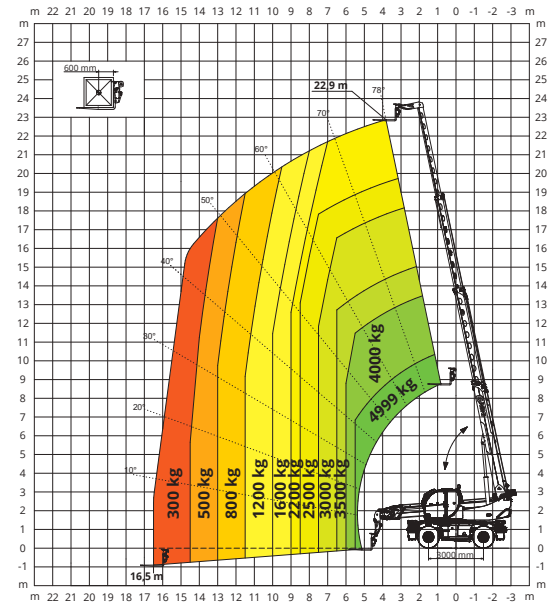

# W 3,5

ARGANO **3.500 kg**

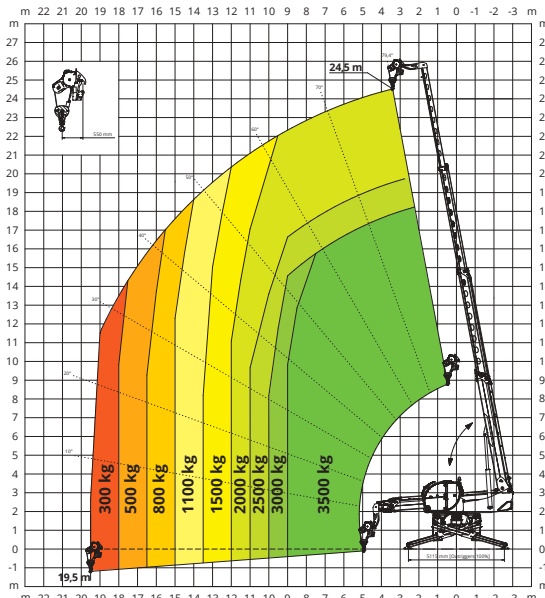

# W 6

ARGANO **6.000 kg**

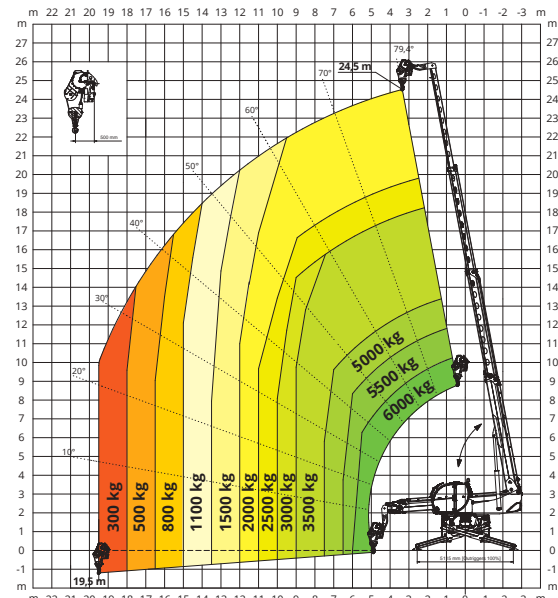

# JW 1500

JIB CON ARGANO **1.500 kg**

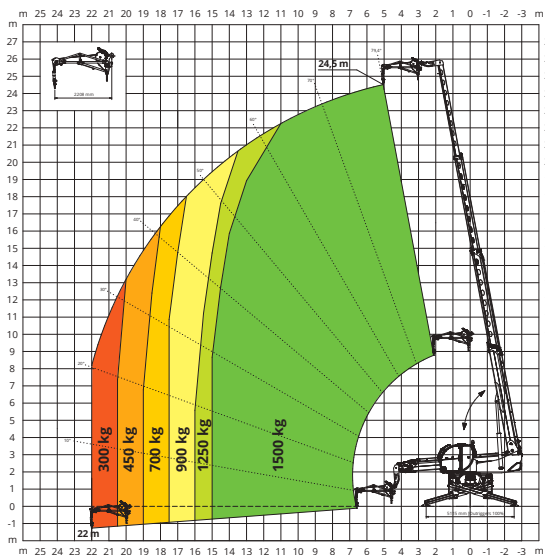

# JW 2000

JIB CON ARGANO **2.000 kg**

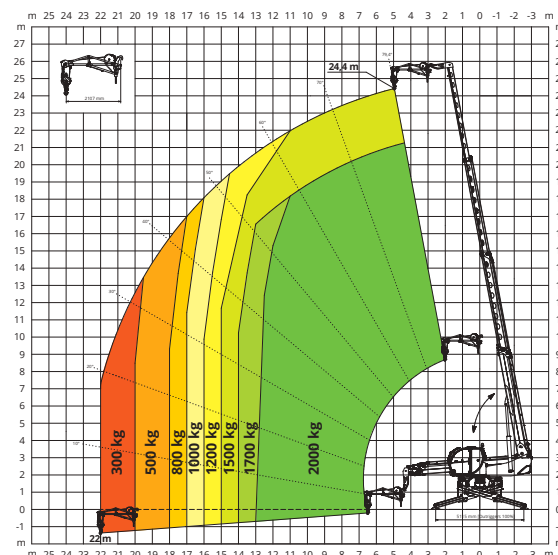

**JW 3000**

JIB CON ARGANO **3.000 kg**

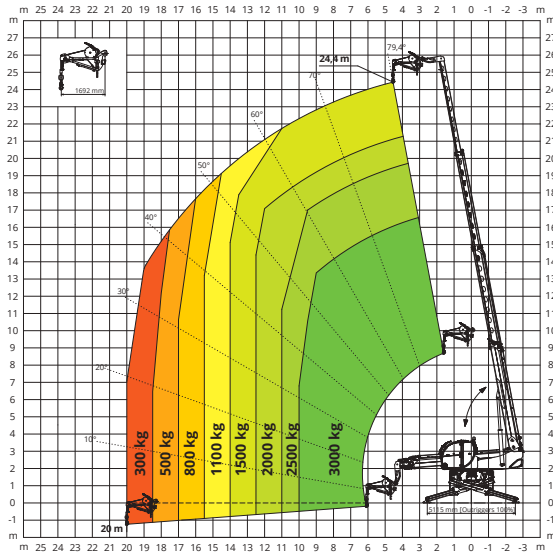

**J 2000**

JIB **2.000 kg**

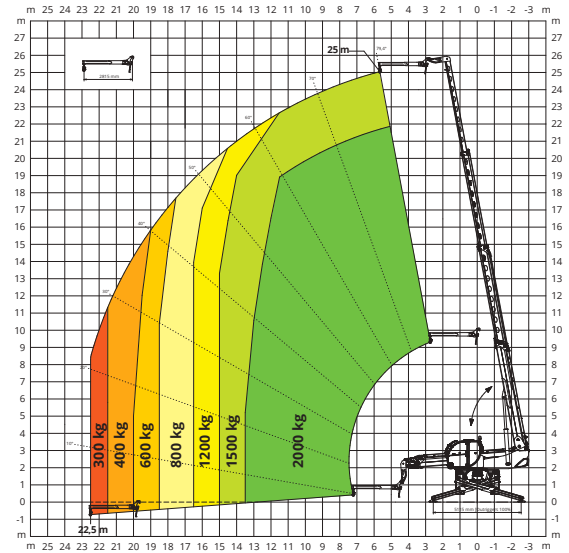

**H 6**

GANCIO **6.000 kg**

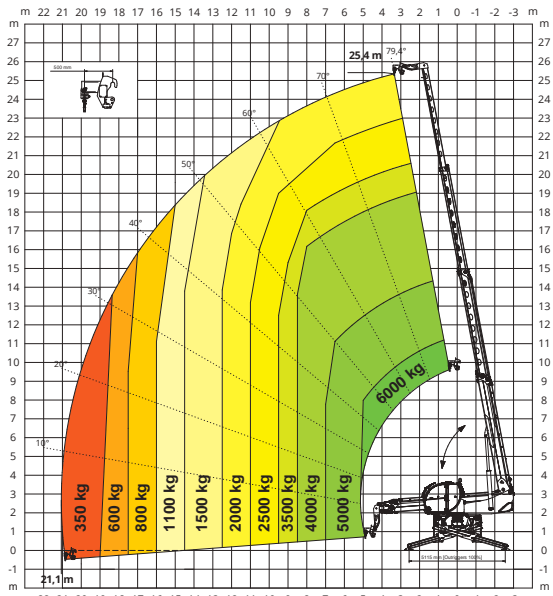

**REP 2-4,5**

CESTELLO ESTENSIBILE ROTANTE **500 kg**

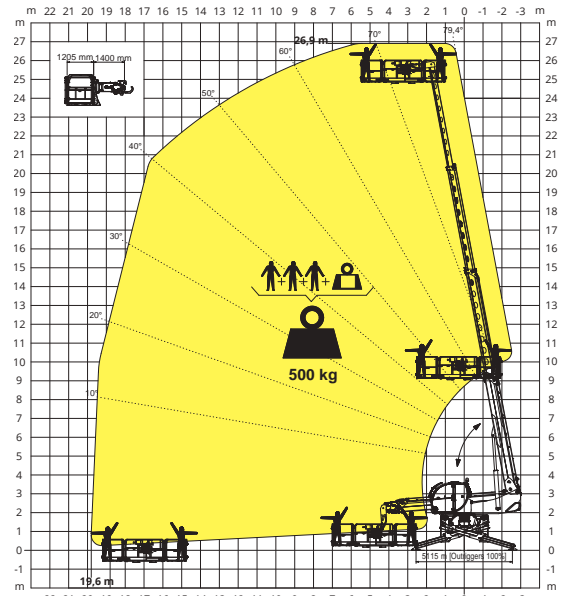

**REP 10.2-4,7**

CESTELLO ESTENSIBILE ROTANTE **1.000 kg**

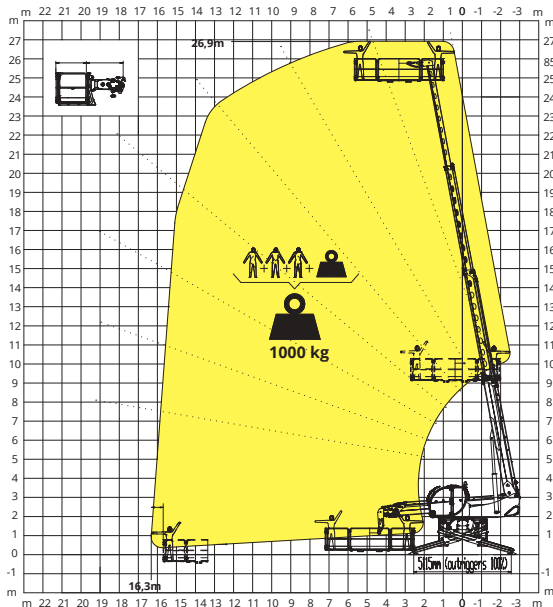

**REP 8.2-4,7 W0,3**

CESTELLO 4,7 m **800 kg**  
CON ARGANO **300 kg**

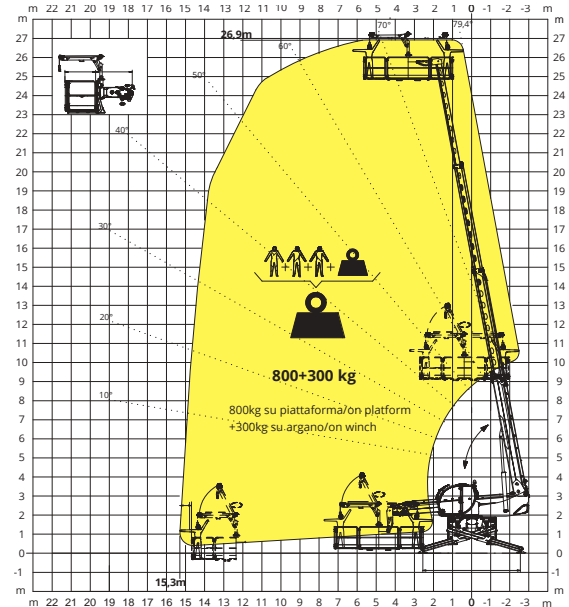

DESIGNAZIONE MACCHINA	Sollevatore telescopico rotativo	RTH 6.25		
	Capacità massima di sollevamento	6.000 kg (baricentro 600 mm)		
	Altezza massima di sollevamento	25,00 m		
	Rotazione	360° (continua)		
MOTORE	Modello	<b>Deutz TCD 3,6 L4 Stage V</b>	<b>Deutz TCD 3,6 L4 Stage VI</b>	<b>Deutz TCD 3,6 L4 EDG Stage IIIA</b>
	Potenza nominale	100 kW (136 cv) a 2.200 giri/min		
	Coppia massima	500 Nm a 1.600 giri/min		
	Cilindrata	3,6 l		
	Numero cilindri	4 in linea		
	Configurazione motore	Diesel a iniezione diretta turbocompresso		
	Impianto di raffreddamento	Acqua - intercooler		
TRASMISSIONE	Tipo	Idrostatica		
	Modello	Danfoss/Rexroth		
	Massima pressione	480 bar		
	Cilindrate	Pompa a cilindrata variabile a controllo elettronico Motore a cilindrata variabile		
	Cambio	Dropbox a 2 rapporti avanti e indietro		
ASSALI E FRENI	Tipo	Assali con riduttori epicicloidali		
	Assale posteriore	Oscillante, sterzante con bloccaggio idraulico		
	Assale anteriore	Oscillante, sterzante con livellamento +/-8°		
	Freno di servizio	Multidisco a bagno d'olio su ogni assale a comando idraulico		
	Freno di stazionamento	Idraulico ad azione negativa		
	Misure pneumatici	445/65 R22,5		
PRESTAZIONI	Velocità massima traslazione	40 km/h		
	Sforzo max di trazione al gancio	72 kN		
	Pendenza superabile	41%		
	Raggio di sterzata (alle forche)	6.390 mm		
MASSE	Totale a vuoto	18.000 kg		
	Anteriore a vuoto (braccio retrato e abbassato)	8.100 kg		
	Posteriore a vuoto (braccio retrato e abbassato)	9.900 kg		
CAPACITÀ SERBATOI E IMPIANTI	Gasolio	175 l	175 l	175 l
	AdBlue	10 l	10 l	-
	Olio idraulico	165 l	165 l	165 l
	Olio motore	9	9	9
	Liquido di raffreddamento	20	20	20
IMPIANTO IDRAULICO PER MOVIMENTI	Pressione max di lavoro	350 bar		
	Tipologia impianti	Load sensing		
	Pompa servizi	Danfoss/Casappa - A cilindrata variabile		
	Distributore per movimenti braccio e torretta	Danfoss - Valvola elettroproporzionale SIL 2		
	Distributore per stabilizzatori	Bosch Rexroth - Attuatori elettro-idraulici		
	Comando movimenti	2 joystick Danfoss a due assi con dispositivo uomo morto - Gestione con tecnologia CAN bus		
CONFORMITÀ NORMATIVE	EN 1459-2: riguardante la norma per i carrelli semoventi a braccio telescopico EN 13000: riguardante gli standard delle gru automotrici EN 280: riguardante gli standard delle piattaforme aeree FOPS/ROPS UE 2016/1628: relativa alle emissioni dei motori			

I dati del presente opuscolo sono informativi e possono essere modificati senza preavviso

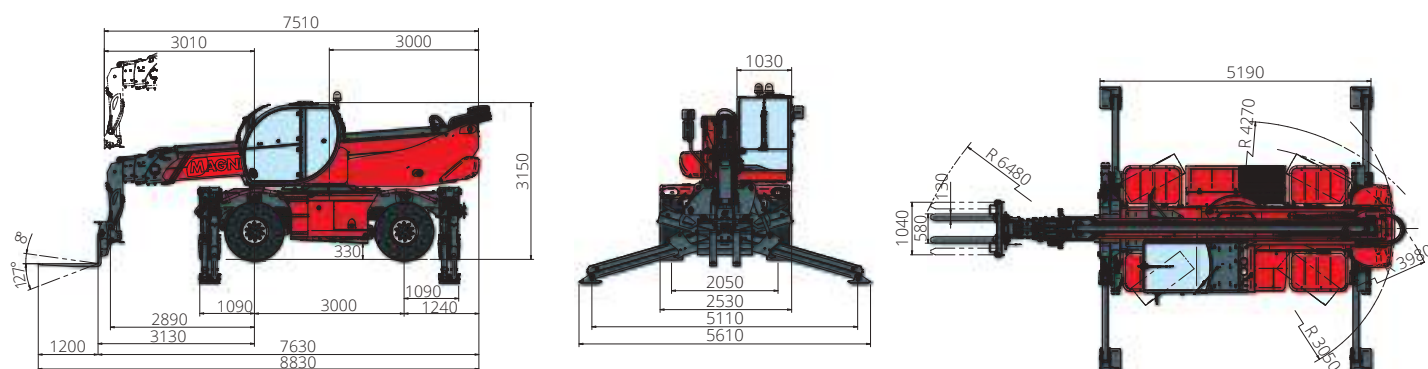

www.magnith.com

REV09