

CREIAMO UN MONDO PIÙ PULITO,
SANO E SICURO.



T3

- I pavimenti appena lavati sono subito puliti, asciutti e sicuri grazie alle tecnologie ec-H2O™ e FaST®
- Livello acustico inferiore del 75% (68,5 dBA)
- Soluzione Hygenic® e serbatoi di recupero facili da raggiungere e da pulire

UNA LAVASCIUGA DALLE GRANDI PRESTAZIONI
PER MANTENERE STANDARD PIÙ ALTI
CON LA TECNOLOGIA ec-H2O™ O FaST®



MIGLIORA L'IGIENE DEL TUO AMBIENTE DI LAVORO

I serbatoi Hygenic® garantiscono facilità di accesso e igiene, riducendo muffe, batteri e altri contaminanti che possono crescere nei serbatoi chiusi.

PULITE IN MODO SILENZIOSO IN AMBIENTI SENSIBILI AL RUMORE

A soli 68,5 decibel, la T3 è più silenziosa del 75% rispetto ai modelli concorrenti di mercato; una prestazione comparabile a livelli di conversazione normali.

PAVIMENTI ASCIUTTI SENZA RESIDUI

Anche ruotando di 180°, il tergilavaggio parabolico esercita una pressione omogenea e recupera dal pavimento tutti i residui.

PROGETTATA PER LA SICUREZZA

Minimizza il rischio di scivolamenti e cadute.

I pavimenti appena lavati rimangono puliti, asciutti e sicuri per l'uso in pochi secondi grazie alle tecnologie ec-H2O e FaST.

Riduci la fatica dell'operatore e aumenta la produttività. Il design ergonomico rende più comoda la pulizia con la T3.

Aumenta l'efficacia e la qualità della pulizia. Linee di veduta più ampie e controlli semplici consentono agli operatori di concentrarsi solamente sul proprio ambiente di pulizia.

DENTRO LA

T3

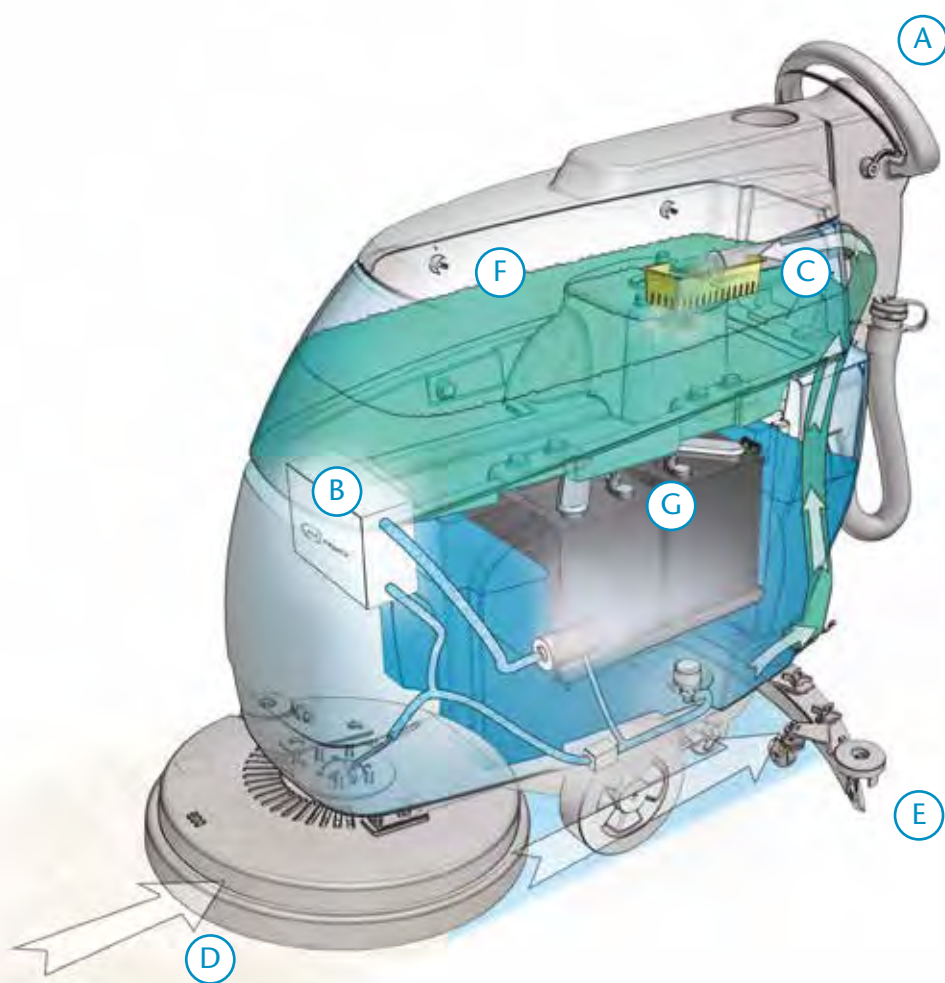

- A** Forma facilmente i nuovi operatori per l'uso di controlli semplici e intuitivi.
- B** Pulisce fino a 80 minuti con un singolo serbatoio. Durata maggiore fino al 90% rispetto a macchine simili grazie alla tecnologia di pulizia FaST® Foam certificata Green Seal o la tecnologia ec-H2O™.
- C** Serbatoi della soluzione o di recupero facilmente pulibili. I serbatoi Hygenic® sono pienamente accessibili per una miglior igiene.
- D** Elimina la necessità di ulteriori passaggi e l'uso improduttivo del mop. Il paraspruzzi regolabile cattura il 100% degli schizzi sulla pista di lavaggio.

- E** Rimuovi e sostituisci rapidamente spazzole e tergipavimento. Grazie al sistema tergipavimento dal semplice utilizzo, non sono necessari strumenti per la manutenzione, mentre la lamina ha un'angolatura che consente un recupero ottimale della soluzione.
- F** Elimina il contatto dell'operatore con l'acqua di scarto e impedisce l'ostruzione di tubi/scarichi grazie al comodo vassoio dei rifiuti.
- G** Risparmia tempo e spazio di stoccaggio con il caricabatterie incorporato.

TECNOLOGIE ESCLUSIVE

(innovazioni di pulizia opzionali)

Tutte le tecnologie aumentano fino a tre volte il tempo di pulizia utilizzando un solo serbatoio d'acqua.



La tecnologia ec- H2O consente di lavare i pavimenti con l'impiego di sola acqua. Il modulo ec- H2O converte l'acqua per elettrolisi e rende la soluzione attivata efficace per la pulizia di manutenzione in molte applicazioni, consente di risparmiare denaro, migliora la sicurezza e riduce l'impatto ambientale, se confrontata con le sostanze chimiche per la pulizia quotidiana dei pavimenti.



La tecnologia FaST® Foam Scrubbing usa fino al 70% in meno di acqua e il 90% in meno di sostanze chimiche migliorando la trazione sul pavimento, come da certificazione NFSI, aiutando a ridurre i rischi di incidenti da scivolamento e caduta.

CERTIFICAZIONI E RICONOSCIMENTI



Le tecnologie ec-H2O e FaST sono certificate da NFSA (National Floor Safety Institute). La certificazione NFSA garantisce che i prodotti certificati sono stati sottoposti a un test in due fasi e attesta che i prodotti per pavimenti contribuiscono a ridurre il rischio di scivolamenti e cadute.



Le tecnologie ec-H2O e FaST sono registrate presso NSF International. NSF International è un'organizzazione no-profit indipendente che garantisce che le formule e le etichette dei prodotti sono conformi alle norme in materia di sicurezza alimentare pertinenti.



I detergenti Tennant FaST 365 e FaST 965 hanno ricevuto l'etichetta europea Eco-label che attesta che i detergenti Tennant FaST hanno un impatto ambientale ridotto rispetto ai detergenti standard



La tecnologia ec-H2O™ ha vinto lo European Business Award 2009 for the Business Innovation of the Year, uno dei premi più prestigiosi per le aziende. Lo European Business Awards (www.businessawardseurope.com) è un programma di premi indipendente concepito per dare un riconoscimento e un incoraggiamento all'eccellenza, alle best practice e all'innovazione nella comunità imprenditoriale europea.



Preserva le risorse



Riduci il consumo di detergenti



Aumenta la sicurezza



Migliora la qualità dell'aria



Riduci la rumorosità

FORMULA ISC



Noleggio per la tua tranquillità

Con i programmi di noleggio personalizzati FormulaISC ti puoi permettere le macchine e le tecnologie più avanzate risparmiando tempo e denaro. I tuoi operatori dovranno solo pensare ad utilizzarla, al resto penserà ISC. Scegli tra le soluzioni a lungo termine (36, 48 e 60 mesi con e senza riscatto) come alternativa all'acquisto, oppure tra quelle a breve termine (da 1 giorno in avanti) per le tue esigenze straordinarie, attingendo dall'ampio parco macchine ISC, senza compromessi.

Programmi di assistenza per le tue macchine

Pianifica la tua manutenzione e beneficia dell'assistenza on-site gestita dai tecnici specializzati ISC, salvaguardando il tuo investimento e garantendoti sempre la massima efficienza delle tue attrezzature.

Parti di ricambio originali TennantTrue

Solo le parti di ricambio autentiche Tennant sono progettate per lavorare con le nostre macchine. Per proteggere i tuoi mezzi accetta solo parti originali Tennant.

T3 LAVAPAVIMENTI UOMO A TERRA

43 CM

50 CM

SISTEMA DI LAVAGGIO

Pista di pulizia	43 cm	50 cm
Tipo di testata lavante	1 disco	2 disco
Velocità rotazione spazzole	220 giri/min	260 giri/min
Diametro spazzole	43 cm	2x25 cm
Pressione al suolo spazzole	26 kg	19 kg
Motore spazzola	0,373 kW	0,224 kW
Serbatoio acqua pulita	40 l	

SISTEMA DI ASCIUGATURA

Serbatoio di recupero	40 l
Camera abbattimento schiuma	17 l
Motore di aspirazione	0,35 kW – due stadi
Depressione	100 mBar
Portata	31 l/s

PRODUTTIVITA'

Resa teorica (max)	1.720 m2/h	2.500 m2/h
Resa effettiva	950 m2/h	1.125 m2/h

GRUPPO TRAZIONE

Tipo trazione	semi-automatica	automatica
Velocità di avanzamento (variabile fino a)	n.a	4,5 km/h
Velocità in retromarcia (variabile fino a)	n.a	2,5 km/h
Motore trazione	n.a	0,104 kW

PENDENZA SUPERABILE

In trasferimento a pieno carico	n.a	8% / 5°
In lavoro	n.a	5% / 3°

DIMENSIONI MACCHINA

Lunghezza	123 cm	117 cm
Larghezza	49 cm	52 cm
Tergipavimento	76 cm	
Altezza	109 cm	

PESO

A vuoto	100 kg
Con batterie standard	177 kg
Raggio di curvatura	130 cm

VERSIONI DISPONIBILI

Standard, Fast, ec-H2O

ALIMENTAZIONE E CAPACITA' BATTERIE

Alimentazione batterie	n.2x12 Volt
Capacità batterie	118 Ah/5h
Autonomia batteria (fino a)	3h

RUMOROSITA'

All'orecchio dell'operatore	68 dBA
-----------------------------	--------

GARANZIA

Per informazioni relative alla garanzia, consultare il proprio rappresentante locale.

Specifiche tecniche soggette a modifiche senza preavviso.

PROVARE PER CREDERE

Per una dimostrazione o per informazioni aggiuntive, contattaci:



DISTRIBUITO DA
ISC Group
Torino - Milano - Brescia
Numero Verde 800.128.048
E-mail: tennant@iscsrl.com
www.iscsrl.com